

## Fitness elem FP-002SL Mellizom Edzőgép - narancs

Terméktípus FP-002SO-10

### Alapvető információk

|                              |                         |
|------------------------------|-------------------------|
| Életkor kategória            | -tól 15 év              |
| Minimális terület            | 3,97 m x 3,8 m          |
| A berendezés mérete ho. szé. | 0,97 m x 0,8 m x 1,94 m |
| Szabadesés magasság:         | 1.0 m                   |
| Terhelhetőség:               | 120 kg                  |
| Max. felhasználók száma:     | 1                       |
| Esésvédő felület:            | az EN 16630 szabvány    |
| Rendeltetés:                 | kültér                  |
| Alkatrészek elérhetősége:    | a gyártó szállítja      |
| A szabványnak való           | ČSN EN 16630:2016       |

### Anyag

Támasztóoszlop, fogantyúk - acélcsövekből  
Ülés és háttámla - HDPE

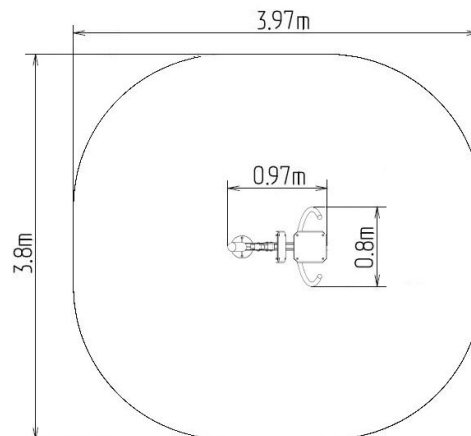

### Felületkezelés

Duplex rétegű égetett porfesték védi  
Tűzihorganyzás

### Leírás

Az ülés és a háttámla alumíniumból készül, HDPE polietilénnel borítva (nagynyomású, teljes színű polietilén, melyet magas színtabilitás, UV-ellenállás jellemez). A fogantyúk porszórt acélcsövekből készülnek. A támasztóoszlop acélcsövből készült, alsó részén egy szerelőperemmel. Az üléskeret és a futófelület porbevonatú fémlapból készül. A gördülőcsapágyak mozgatható csatlakozásokhoz használhatók. A lyukakat acélelemekkel zárják le a végén. Minden rögzítőelem rozsdamentes.

Funkció: Erősíti a mellizmokat, az első vállizmokat, az alkar, a felhas és a has izmait és a tricepszet. Javítja a szív és a légzőszervek teljesítményét és a szív- és érrendszeri funkciókat.

Utasítások: Üljön az ülésre és erősen fogja meg a markolatot. Nyomja a fogantyúkat előre, majd óvatosan térjen vissza a kiinduló helyzetbe.